



HOBART GMBH
WAREWASHING

PROFI FX



GB UNDERCOUNTER DISHWASHER

SLO STROJ ZA MONTAŽO POD
PULT ZA POMIVANJE POSODE

HR PODPULTNA PERILICA POSUĐA

PL PODBLATOWA ZMYWARKA UNIWERSALNA

SRB PODPULTNA MAŠINA ZA PRANJE POSUĐA

H PULT ALÁ HELYEZHETŐ MOSOGATÓGÉP

HOBART

- GB** FX is an ideal undercounter model for plates and glasses. Suitable for high capacities in continuous operation.
- SLO** Model FX za montažo pod pult je idealen za pomivanje kozarcev in krožnikov. Primeren za nepretrgano pomivanje velikih kapacitet.
- HR** FX je idealni podpultni model za pranje tanjura i čaša. Prikladan je za velike kapacitete kroz kontinuirani rad.
- PL** Model FX jest doskonałą zmywarką podblatową przeznaczoną do mycia dużych ilości talerzy i szkła podczas intensywnego użytkowania.
- SRB** FX je idealna podpultna mašina za pranje tanjira i čaša. Pogodna za veliki kapacitet kontinualnog rada.
- H** Az FX modell tányérok és poharak mosogatásának ideális eszköze. Folyamatos üzemben nagy mennyiség elmosogatására alkalmas.

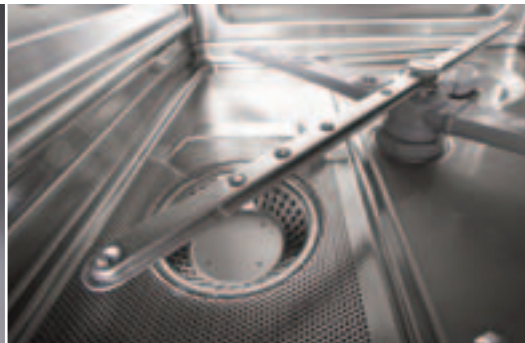
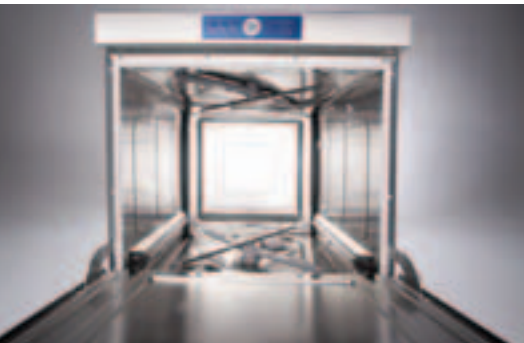

GB | PRODUCT FEATURES

- Fine filter system **GENIUS-X²**: advanced filter system with pre-wash function, reduces detergent consumption up to 30 %
- Single button operation **SMARTRONIC**: colour coded status with indication of remaining cycle time, for easy operation and handling
- Rinse pump **ACCURINSE**: guarantees rinse with constantly 2.5 l, independent from on-site pressure. Saves up to 30 % water, energy and chemicals
- Strainer control **PROOF**: prevents operation without tank strainer and ensures so best results
- X-change cycle **AQUA-NEW**: switchable wash cycle, drains the tank completely and fills via fresh water rinse. Ideal to wash heavily soiled items or change of chemicals
- Wash system **ROTOR**: separately turning wash and rinse arms for dynamic wash power
- Wide angle wash jets **FAN**: distributes wash water equally into the wash chamber
- Water softener **NONSTOP**: regenerates simultaneously to the wash cycle without interrupting the cycle duration

SLO UPORABNIKOVE PREDNOSTI

- Fini filtrirni sistem **GENIUS-X²**: napreden filtrirni sistem s funkcijo predpranja znižuje porabo detergenta za do 30 %
- Upravljanje z enim gumbom **SMARTRONIC**: barvni prikaz stanja z indikacijo časa do konca cikla zagotavlja enostavno delovanje in upravljanje
- Splakovalna črpalka **ACCURINSE**: zagotavlja splakovanje s stalnima 2,5 litra, neodvisna od pritiska na lokaciji. Prihrani do 30 % vode, energije in kemičnih sredstev
- Nadzor cedila **PROOF**: prepreči delovanje brez cedila v cisterni in zagotavlja najboljše rezultate
- Cikel **AQUA-NEW**: preklopni pomivalni cikel, ki popolnoma izprani cisterno in polni preko spakovanja s svežo vodo. Idealen za zelo umazano posodo ali pri zamenjavi kemičnih sredstev
- Sistem pomivanja z **ROTOR**: ločeno obrača pralne in splakovalne roke in tako zagotavlja dinamično moč pomivanja
- **FAN** s pomivalnimi šobami velikega kota razdeli pomivalno vodo enakomerno po pomivalni komori
- Mehčalec vode **NONSTOP**: regeneracija poteka hkrati s pomivalnim ciklom brez prekinitve le-tega



HR PREDNOSTI MAŠINE

- Fini filter sustav **GENIUS-X²**: napredni filter sustav s funkcijom predpranja, smanjuje potrošnju detergenta do 30 %
- Upravljanje kroz jednu tipku **SMARTRONIC**: raznobojni pokazivač statusa; pokazuje preostalo vrijeme ciklusa, za lakše rukovanje i rad
- Pumpa ispiranja **ACCURINSE**: garantira konstantno ispiranje sa 2.5 l, neovisno o pritisku. Štedi do 30% vode, energije i kemijskih sredstava
- Kontrola prisutnosti sita **PROOF**: onemogućava rad bez postavljenog sita tanka i tako osigurava najbolje rezultate
- X-change ciklus **AQUA-NEW**: promjenjivi ciklus pranja, kroz potpuno pražnjenje tanka i punjenje kroz dotok svježje vode. Idealno za pranje teških naslaga ili kod promjene kemijskih sredstava
- Sustav pranja **ROTOR**: odvojeno okreće ruke pranja i ruke ispiranja kako bi snaga pranja bilo jača i učinkovitija
- Široke mlaznice pranja **FAN**: distribuiraju vodu za pranje ravnomjerno u komori pranja
- Omekšivač vode **NONSTOP**: simultana regeneracija uz ciklus pranja, bez prekida trajanja ciklusa

HOBART

SRB PREDNOST PROZVODA

- Sistem za fino filtriranje **GENIUS-X²**: napredni sistem filtriranja sa funkcijom predpranja smanjuje potrošnju deterdženta do 30 %
- Upravljanje preko jednog dugmeta **SMARTRONIC**: trenutni režim rada kodiran bojama, sa indikacijom preostalog vremena ciklusa za lakši rad i rukovanje
- Pumpa za ispiranje **ACCURINSE**: ispiranje vrši konstantnim protokom od 2,5 l, nezavisno od pritiska vode na lokaciji. Štedi do 30 % vode, energije i hemijskih sredstava
- Sistem kontrole filtera dokazuje **PROOF**: preventivni rad za čišćenje rezervoara i tako garantuje najbolje rezultate
- Izmenljivi ciklus **AQUA-NEW**: ubacivanje ciklusa pranja, potpuno prazni rezervoar i puni ga svežom vodom za ispiranje. Idealno za jako zaprljano posuđe ili promenu hemikalija
- Sistem pranja **ROTOR**: posebno okreće krake za pranje i ispiranje radi dinamične snage pranja
- Širokougaone mlaznice za pranje **FAN** ravnomerno distribuiraju vodu u komori za pranje
- Omekšivač vode **NONSTOP** regeneriše vodu u toku ciklusa pranja bez produžavanja trajanja ciklusa



PL ZALETY PRODUKTU

- System **GENIUS-X²**: zaawansowany system filtrowania z funkcją mycia wstępnego obniża zużycie środków myjących do 30 %
- Obsługa urządzenia jednym przyciskiem **SMARTRONIC**: Kolorowo podświetlany przycisk, wskazuje na tryb pracy oraz czas pozostały do zakończenia cyklu, znacznie ułatwia obsługę
- Pompa płucząca **ACCURINSE**: gwarantuje splukiwanie stałą ilością wody 2,5 litra, niezależnie od ciśnienia wody na miejscu. Pozwala zaoszczędzić do 30 % wody, energii oraz środków myjących
- Kontrola właściwej pozycji sitka **PROOF**: zapobiega rozpoczęciu pracy zmywarki bez właściwie zainstalowanego sitka, gwarantując znakomity rezultat mycia
- Cykl **AQUA-NEW**: opcjonalny cykl mycia opróżnia całkowicie zbiornik po czym napełnia go czystą wodą do płukania. Zalecany do mycia mocno zabrudzonych naczyń oraz przy zmianie środków myjących i płuczących
- System mycia **ROTOR**: osobno obracające się ramiona myjące i płuczące w celu zwiększenia dynamiki mycia
- Szerokokątne dysze myjące **FAN**: równomiernie rozprowadzają wodę po komorze mycia
- Zmiękcacz wody **NONSTOP**: uzdatnia wodę używaną do mycia bez powodowania przerw, nie wydłużając czasu trwania cyklu

H TERMÉK ELŐNYEI

- **GENIUS-X²** finomszűrő rendszer: korszerű szűrőrendszer előmosó funkcióval a mosogatószer fogyasztást 30%-ig csökkenti
- Egygombos működtetésű **SMARTRONIC**: állapotjelzés színekkel, a hátralévő ciklusidő kijelzése
- **ACCURINSE** öblögető szivattyú: öblögetés mindenkor 2,5 literrel, a helyi nyomáskülönbségektől függetlenül. Víz, energia és vegyszer megtakarítása 30%-ig
- **PROOF** szűrővezérlés: megakadályozza a készülék tankszűrő nélküli működtetését
- Cserélhető ciklusú **AQUA-NEW**: beiktatható mosóciklus, a tank teljes leürítése, öblítéssel egybekötött feltöltés friss vízzel. Ideális nagyon szennyezett edényeknél mosogatásakor vagy vegyszercserénél
- **ROTOR** mosórendszer: a mosó és öblítő karok egymástól független forgása, a jó mosóteljesítmény érdekében
- **FAN** széles szögű mosófejek, melyek egyenletesen osztják szét a mosóvizet a mosótartályban
- A **NONSTOP** vízlágyító a mosási ciklussal párhuzamosan regenerál, a ciklusidő meghosszabbítása nélkül



HOBART

TECHNICAL DATA	TEHNIČNI PODATKI	TEHNIČKI PODACI		
GB	SLO	SRB		
MODEL	MODEL	MODEL	FX	FXL
Cycle times in sec. [1]	Čas cikla v sek. [1]	Vremena ciklusa u sekundama [1]		
with 400 voltage	napetost 400 V	za 400 V	90/180/300	90/180/300
with 230 voltage	napetost 230 V	za 230 V	140/180/300	140/180/300
Capacity with 400 voltage [2]	Kapaciteta napetost 400 V [2]	Kapacitet za 400 V [2]		
racks / h	mreže / h	korpe / h	40	40
dishes / h	krožniki / h	tanjira / h	720	720
glasses / h	kozarci / h	čaša / h	1.440	1.440
Capacity with 230 voltage [2]	Kapaciteta napetost 230 V [2]	Kapacitet za 230 V [2]		
racks / h	mreže / h	korpe / h	25	25
dishes / h	krožniki / h	posuda / h	450	450
glasses / h	kozarci / h	čaša / h	900	900
Tank volume litres	Prostornina cisterne v litrih	Zapremina rezervoara litara	10,8	10,8
Rinsewater fresh water cycle litres	Cikel sveže vode pri splakovanju v litrih	Ciklus ispiranja svežom vodom litara	2,5	2,5
Total loading kW	Skupno polnjenje kW	Ukupno opterećenje kW		
with 400 voltage	napetost 400 V	za 400 V	7,7	7,7
with 230 voltage	napetost 230 V	za 230 V	3,6	3,6
Measures in mm	Meritve v mm	Mere u mm		
Width	Širina	Širina	600	600
Depth	Globina	Dubina	600	640
Height	Višina	Visina	820	820
Loading Height	Višina za polnjenje	Visina punjenja	425	425
Racksize	Velikost košar	Veličina korpe	500 x 500	500 x 500
			500 x 530	500 x 530
				600 x 400
Features	Značilnosti	Karakteristike		
Rinse agent dispenser	Dozator splakovalnega sredstva	Dispenser za sredstvo za ispiranje	●	●
Detergent dispenser	Dozator detergenta	Dispenser za sredstvo za ispiranje	●	●
Water softener	Mehčalec vode	Omekšivač vode	○	○

[1] The machine is equipped with an automatic cycle-time control in order to achieve a hygienic rinse temperature even for cold-water utilities or reduced heating performance.

[2] theoretical performance

- Inclusive
- Optional

[1] Stroj je opremljen s samodejnim nadzorom trajanja ciklov za higiensko temperaturo splakovanja tudi pri hladni vodi oz. zmanjšani moči grelja.

[2] Teoretični učinek

- Vključ
- Proti doplačilu

[1] Mašina je opremljena automatskom kontrolom vremena ciklusa radi postizanja higijenske temperature ispiranja kod sistema sa hladnom vodom sa smanjenim zagrevanjem.

[2] teorijske vrednosti

- Uklj.
- Opcija



TEHNIČKI PODACI	DANE TECHNICZNE	MŰSZAKI ADATOK
HR	PL	H
MODEL	MODEL	MODELL
Vrijeme ciklusa u sekundama [1]	Czas cyklu w sekundach [1]	Ciklusidő mp. [1]
uz priključak 400	zasilanie 400 V	400 Volt
uz priključak 230	zasilanie 230 V	230 Volt
Kapacitet uz priključak 400 [2]	Wydajność przy zasilaniu 400 V [2]	Kapacitás 400 Volt mellett [2]
košara / sat	kosze / godzinę	kosár / óra
tanjura / sat	talercze / godzinę	tányér / óra
čša / sat	szklanki / godzinę	pohár / óra
Kapacitet uz priključak 230 [2]	Wydajność przy zasilaniu 230 V [2]	Kapacitás 230 Volt mellett [2]
košara / sat	kosze / godzinę	kosár / óra
tanjura / sat	talercze / godzinę	tányér / óra
čša / sat	szklanki / godzinę	pohár / óra
Zapremnina tanka u litrama	Pojemność zbiornika litr	Tank térfogata liter
Potrošnja svježe vode po ciklusu ispiranja u litrama	Cykl płukania świeżą wodą litr	Friss víz felhasználás öblítéshez ciklus liter
Ukupna snaga kW	Moc całkowita kW	Teljes teljesítmény kW
uz priključak 400	zasilanie 400 V	400 Volt
uz priključak 230	zasilanie 230 V	230 Volt
Dimenzije u mm	Wymiary mm	Méretek mm-ben
Širina	Szerokość	Szélesség
Dužina	Głębokość	Mélység
Visina	Wysokość	Magasság
Visina ulaznog otvora	Wysokość załadowcza	Betöltési magasság
Dimenzije košare	Wymiary kosza	Kosár mérete
Karakteristike	Cechy urządzenia	Jellemzők
Dispenser sredstva za ispiranje	Dyspenser środków płuczących	Öblítőszer adagoló
Detergent dispenser	Dyspenser środków myjących	Mosogatószer adagoló
Omekšivač vode	Zmiękcacz wody	Vízlágyító

[1] Mašina ima automatsku kontrolu vremenskih ciklusa kako bi se postigla optimalna higijenska temperatura ispiranja, čak i kod korištenja hladne vode ili u slučaju smanjene temperature vode.
[2] Teoretske mogućnosti

- Uključujući
- Opcija

[1] Urządzenie wyposażone jest w automatyczną kontrolę czasu cyklu mycia w celu uzyskania wymaganej temperatury płukania nawet dla cyklu płukania zimnego lub o zmniejszonej wydajności grzania.
[2] Zakładana wydajność

- W standardzie
- Opcjonalnie

[1] A gép automatikus ciklusidő szabályozással működik, ami higiénikus öblítési hőmérsékletet biztosít kisebb fűtési hatásfokú hidegvíz-ellátás esetén is.
[2] elméleti teljesítmény

- A készülék tartalmazza
- Opcionálisan rendelhető

HOBART GMBH

Robert-Bosch-Straße 17
77656 Offenburg/GERMANY
Phone 0781.600-28 20
Fax 0781.600-28 19

email: info-export@hobart.de
www.hobart-export.com

Member of the *ITW* Food Equipment Group Europe

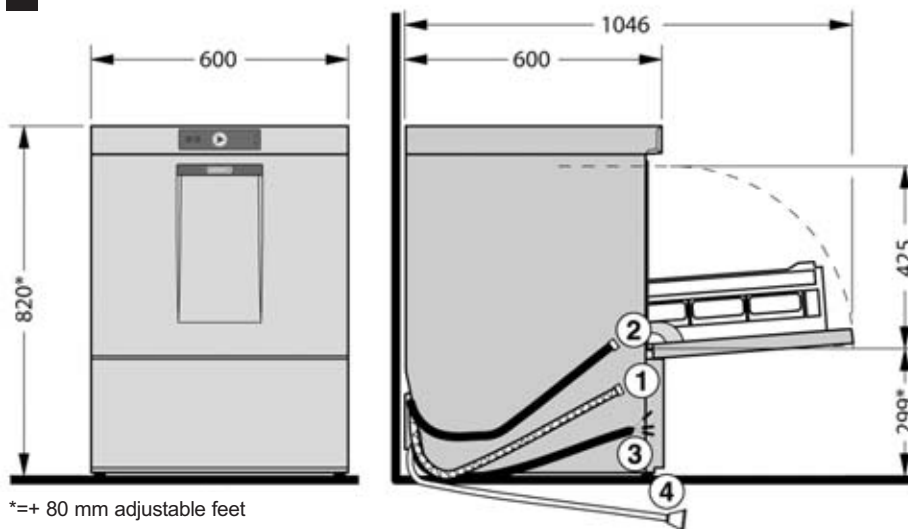
FX

*=+ 80 mm adjustable feet

- ① plastic drain hose
- ② fresh water connection
- ③ power cord
- ④ detergent hose

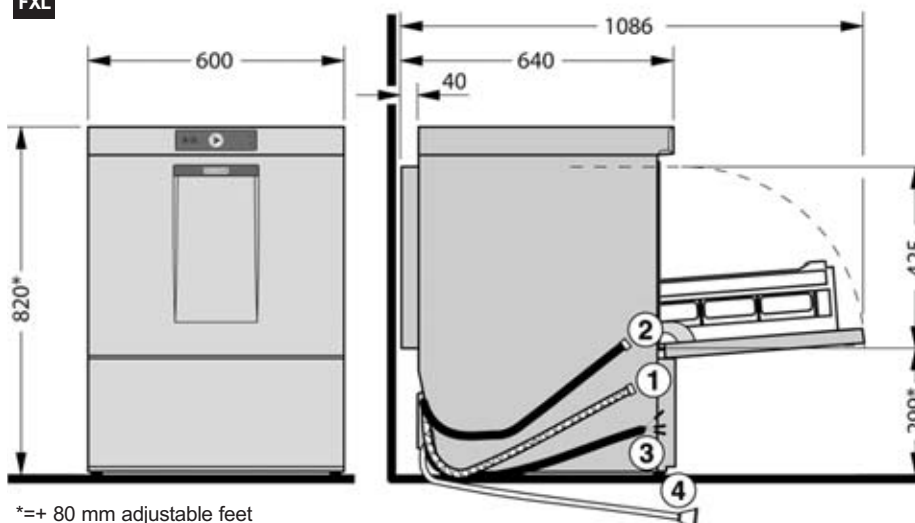
FXL

*=+ 80 mm adjustable feet

- ① plastic drain hose
- ② fresh water connection
- ③ power cord
- ④ detergent hose